

BERGERE  
DE FRANCE

GILET À CAPUCHE

FACILE

3 mois - 6 mois - 12 mois - 24 mois

MODÈLE INÉDIT N° 19





# VEST MET CAPUCHON

## MAKKELIJK

3 maanden - 6 maanden  
12 maanden - 24 maanden

### • BENODIGDHEDEN

#### Kwaliteit COSMOS,

Gris/écru 290.641 = 3-4-4-6 bln.,

#### Kwaliteit CALINE,

Baby 249.581 = 1 bol,

breinld. nr. 3 en 5 - haaknld. nr. 3

4 turkooizen FILF knopen Ø 19 mm, artikelnr.

260.381 (pakje van 5 stuks)

### • GEBRUIKTE STEKEN

**BOORDSTEEK 1/1**, met CALINE, nld. nr. 3.

**RIBBELSTEEK**, met COSMOS, nld. nr. 5.

**AVERECHE TRICOTSTEEK**, met COSMOS, nld. nr. 5.

**RECHTE TRICOTSTEEK**, met CALINE, nld. nr. 3.

**Basissteken van het haken** : zie algemene aanwijzingen in één van onze brochures..

### • PROEFLAPJE

Voor het slagen van uw model is het belangrijk om het proeflapje te breien (zie "Het onmisbare proeflapje" in de eerste bladzijden van de beschrijvingen van één van onze brochures).

Een vierkant van 10 cm in averechte tricotsteek met COSMOS = 14 st. en 20 nld.

### • UITVOERING

#### RUGPAND :

Met nld. nr. 3 en CALINE **63-67-75-83** st. opzetten, 2 cm (8 nld.) boordsteek 1/1 breien en over de laatste nld. **30-31-36-39** minderingen verdelen.

Over de overige **33-36-39-44** st. verder breien met nld. nr. 5 en COSMOS : 2 nld. ribbelsteek, dan verder breien in averechte tricotsteek.

#### Armsgaten :

Op **13-15-17-20** cm (**30-34-38-44** nld.) totale hoogte aan beide kanten **1-1-1-2** st. afkanten.

Dan verder breien over de overige **31-34-37-40** st.

#### Schouders en hals :

Op **23-26-29-33** cm (**50-56-62-70** nld.) totale hoogte aan beide kanten elke 2e nld. afkanten voor :

**3 mnd.**: 1 x 4 st. en de overige 23 st. (= 5 st. aan elke kant voor de schouders en 13 st. voor de hals).

**6 mnd.**: 1 x 5 st. en de overige 24 st. (= 5 st. aan elke kant voor de schouders en 14 st. voor de hals).

**12 mnd.**: 1 x 5 st. en de overige 27 st. (= 6 st. aan elke kant voor de schouders en 15 st. voor de hals).

**24 mnd.**: 1 x 6 st. en de overige 28 st. (= 6 st. aan elke kant voor de schouders en 16 st. voor de hals).

#### RECHTERVOORPAND :

Met nld. nr. 3 en CALINE **31-33-37-41** st. opzetten, 2 cm (8 nld.) boordsteek 1/1 breien en over de laatste nld. **14-15-17-19** minderingen verdelen.

Over de overige **17-18-20-22** st. verder breien met nld. nr. 5 en COSMOS : 2 nld. ribbelsteek.

Dan als volgt verder breien : 3 st. ribbelsteek voor de bies en **14-15-17-19** st. averechte tricotsteek.

#### Armsgat :

Op **13-15-17-20** cm (**30-34-38-44** nld.) totale hoogte links **1-1-1-2** st. afkanten.

Dan verder breien over de overige **16-17-19-20** st.

#### Hals :

Op **20-23-25-29** cm (**44-50-54-62** nld.) totale hoogte rechts elke 2e nld. afkanten voor :

**3 mnd.** en **6 mnd.**: 1 x 4 st., 1 x 2 st. en 1 x 1 st.

**12 mnd.** en **24 mnd.**: 1 x 4 st., 1 x 2 st. en 2 x 1 st.

#### Schouder :

Op **23-26-29-33** cm (**50-56-62-70** nld.) totale hoogte links elke 2e nld. afkanten voor :

**3 mnd.**: 1 x 4 st. en 1 x 5 st.

**6 mnd.**: 2 x 5 st.

**12 mnd.**: 1 x 5 st. en 1 x 6 st.

**24 mnd.**: 2 x 6 st.

#### LINKERVOORPAND :

In spiegelbeeld breien.

#### MOUWEN :

Met nld. nr. 3 en CALINE **43-45-47-51** st. opzetten, 2 cm (8 nld.) boordsteek 1/1 breien en over de laatste nld. **21-22-23-25** minderingen verdelen.

Over de overige **22-23-24-26** st. verder breien met nld. nr. 5 en COSMOS : 2 nld. ribbelsteek, dan verder breien in averechte tricotsteek.

Op 5 cm (**14** nld.) totale hoogte aan beide kanten op 1 st. uit de kant meerderen voor :

**3 mnd.**: 4 x 1 st. elke 6e nld.

**6 mnd.**: 5 x 1 st. elke 6e nld.

**12 mnd.**: 6 x 1 st. elke 6e nld.

**24 mnd.**: 3 x 1 st. elke 8e nld. en 3 x 1 st. elke 6e nld.

Dan verder breien over de verkregen **30-33-36-38** st.

#### Bovenkant mouw :

Op **18-20-23-26** cm (**40-44-50-56** nld.) totale hoogte alle st. afkanten.

#### CAPUCHON :

Met nld. nr. 3 en CALINE **127-135-147-155** st. opzetten, 2 cm (8 nld.) boordsteek 1/1 breien en over de laatste nld. **61-65-69-73** minderingen verdelen.

Over de overige **66-70-78-82** st. verder breien met nld. nr. 5 en COSMOS : 2 nld. ribbelsteek, dan verder breien in averechte tricotsteek.

Op 4 cm (**12** nld.) totale hoogte aan beide kanten elke 2e nld. afkanten voor :

**3 mnd.** en **6 mnd.**: 2 x 1 st. en 1 x 2 st.

**12 mnd.** en **24 mnd.**: 2 x 1 st. en 2 x 2 st.

Dan verder breien over de overige **58-62-66-70** st. Op **12-13-13-14** cm (**28-30-30-32** nld.) totale

hoogte aan beide kanten elke 2e nld. 1 x 3 st., 3 x 4 st. en de overige **28-32-36-40** st. afkanten.

#### ELLEBOOGSTUKKEN (2) :

Met nld. nr. 3 en CALINE **5-5-7** st. opzetten, rechte tricotsteek breien en hierbij aan beide kanten op 1 st. uit de kant meerderen voor :

**3 mnd.** en **6 mnd.**: 3 x 1 st. elke 2e nld. en 1 x 1 st. elke 4e nld.

**12 mnd.** en **24 mnd.**: 4 x 1 st. elke 2e nld. en 1 x 1 st. elke 4e nld.

Over de verkregen **13-13-17-17** st. **3-3-5-5** nld. breien, dan aan beide kanten op 1 st. uit de kant minderen voor :

**3 mnd.** en **6 mnd.**: 2 x 1 st. elke 4e nld. en 2 x 1 st. elke 2e nld.

**12 mnd.** en **24 mnd.**: 2 x 1 st. elke 4e nld. en 3 x 1 st. elke 2e nld.

#### Voor het minderen van 1 st. op 1 st. uit de kant :

1 st. recht, 2 st. samen recht breien, de nld. verder breien en als er nog 3 st. op de linkernld. over zijn 1 overhaling en 1 st. recht breien.

1 nld. breien over de overige **5-5-7** st. en ze dan afkanten.

#### KNOOPGATENLUSJES (4) :

Met haaknld. nr. 3 en CALINE een ketting van 17 lossen opzetten. In het rond sluiten met 1 halve vaste in de 1e losse en dan afhechten.

#### AFWERKING :

De schouderleden sluiten.

De capuchon dubbel vouwen en het achternaadje sluiten van A tot B (zie tekening).

De capuchon langs de hals naaien.

Op elke mouw een elleboogstuk naaien : de onderkant op **5-6-7-8** cm totale hoogte plaatsen (zie tekening).

De bovenkant van de mouwen langs het verticale gedeelte van de armsgaten naaien.

De mouw- en zijzaden van het vest sluiten.

De knoopgatenlusjes langs het rechtervoorpand naaien : het 1e op 3 cm van de onderkant, het 2e op 1 cm van de hals en de andere regelmatig verdeeld.

De knopen op het linkervoorpand naaien op 4 st. uit de rand.

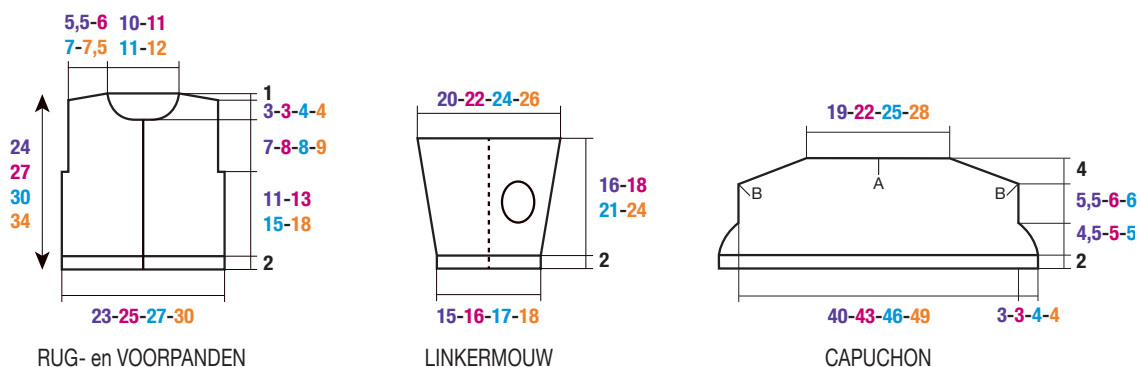

afmetingen in cm